

# 型号 ATT-300W

大功率固定同轴衰减器



## 电气参数:

- ◇ 额定功率: 300W
- ◇ 频率: DC to 3GHz
- ◇ 衰减值: 10dB to 60dB
- ◇ 阻抗匹配: 50Ω
- ◇ 温度范围: -55° C to +100° C
- ◇ 高性能连接器
- ◇ 低互调失真

该产品目录介绍了300W固定同轴衰减器的外观、电气特性、尺寸、连接器等信息，通过此目录，您可以快速准确的找到您所需要的产品。

[WWW.GEMSRF.COM](http://WWW.GEMSRF.COM)

# 同轴衰减器

## 尺寸参考图:

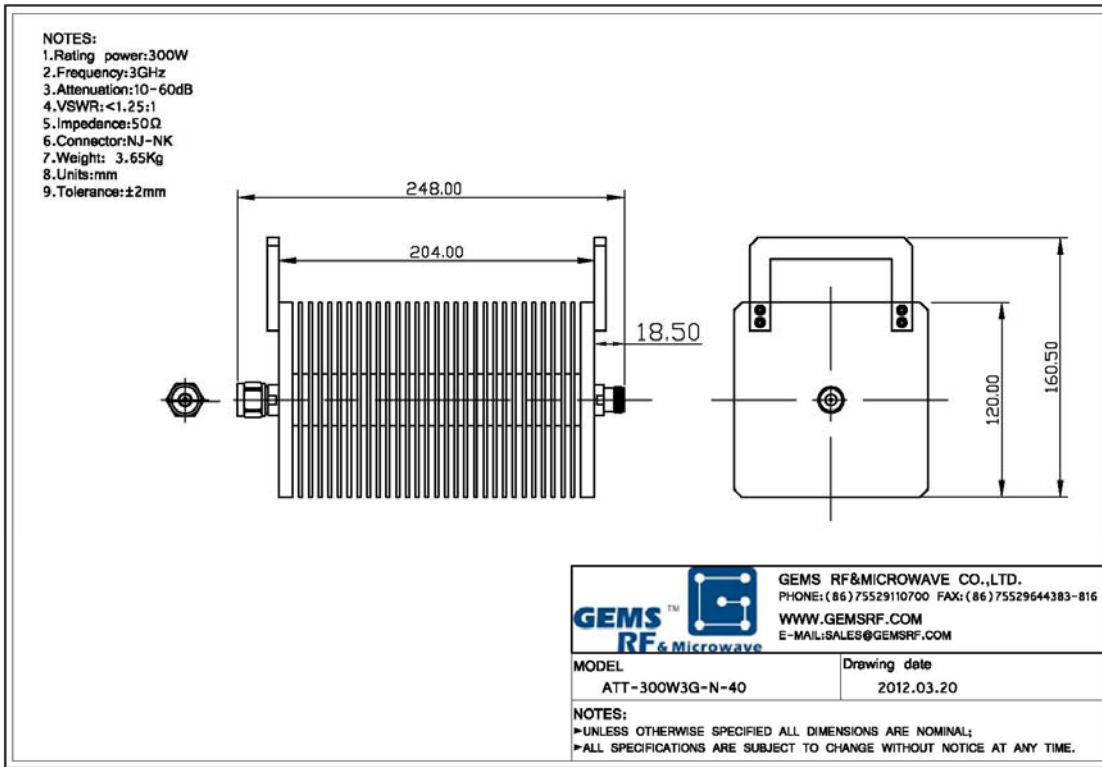

## 测试报告:

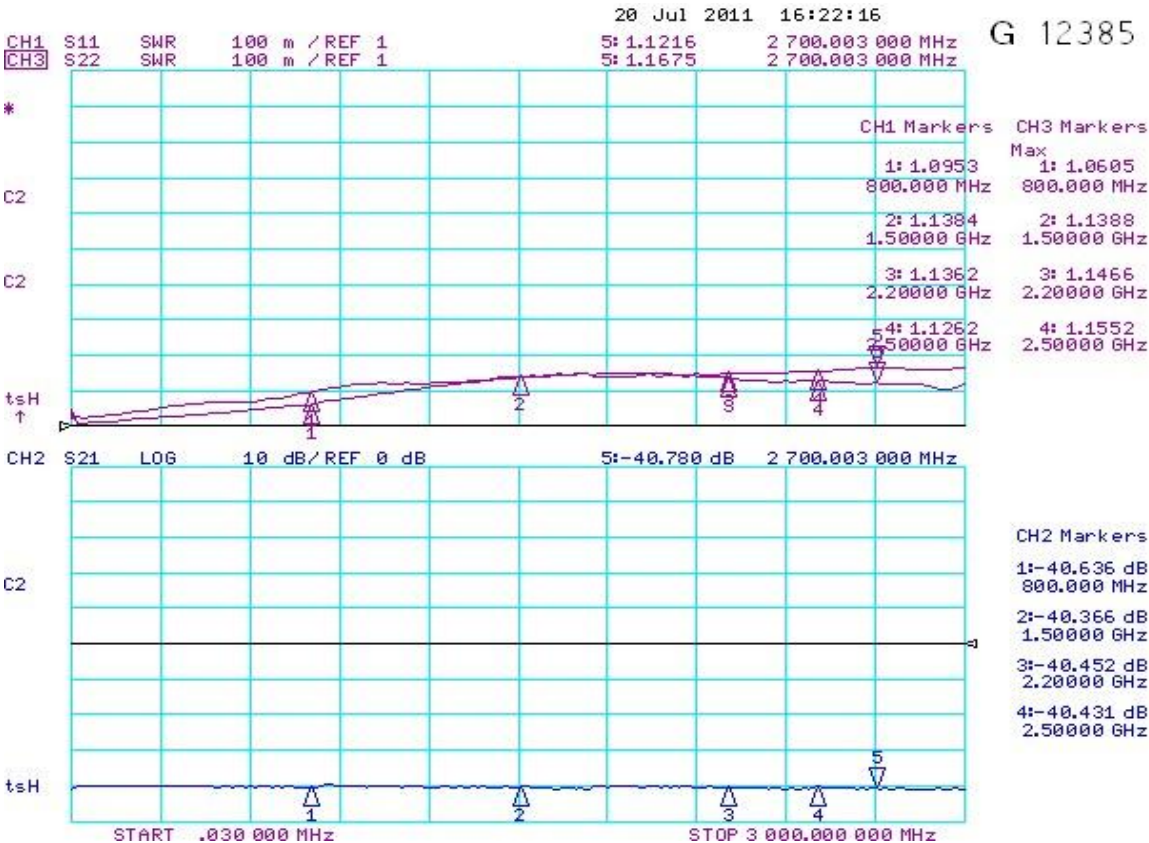

# 同轴衰减器



## 产品型号命名规则:

型号	频率范围	最大驻波比	衰减精度	连接器(输入/输出)
ATT-300W3G-N-30	Dc to 3000MHz	1.35:1	+/- 1.0dB	N Male/N Female
ATT-300W3G-N-40	Dc to 3000MHz	1.35:1	+/- 1.0dB	N Male/N Female
ATT-300W3G-N-60	Dc to 3000MHz	1.35:1	+/- 1.5dB	N Male/N Female

除以上型号外, 可根据要求定制。

产品型号: ATT-300WXG-XX-XX

## ATT-300WXG-XX-XX

Product Name:  
Attenuator

Power Rating

Frequency:  
1-1G 2-2G 2.5-2.5G 3-3G

RF Connector:  
N-N Male input,N Female output  
NJ-N Male input,N Male output  
NK-N Female input,N Female output  
SS-Specify your request in your order

Attenuation:  
XX=1-60